

Produktinformation

Keilschraub-Probenhalter Typ 8406 Fmax 50 kN, Typ 8506 Fmax 100 kN, 150 kN und Typ 8507, Fmax 250 kN, manuell

CTA: 43071 40068

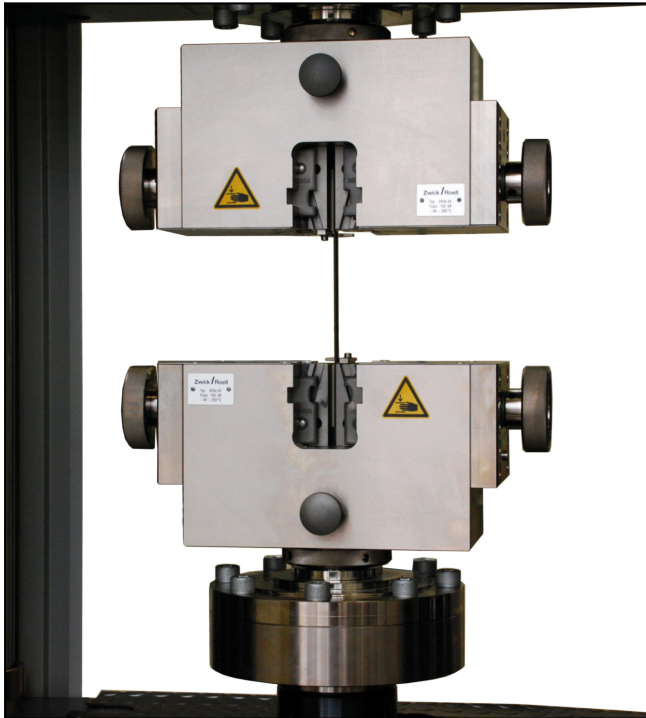

Keilschraub-Probenhalter Typ 8506 manuell, Fmax 150 kN

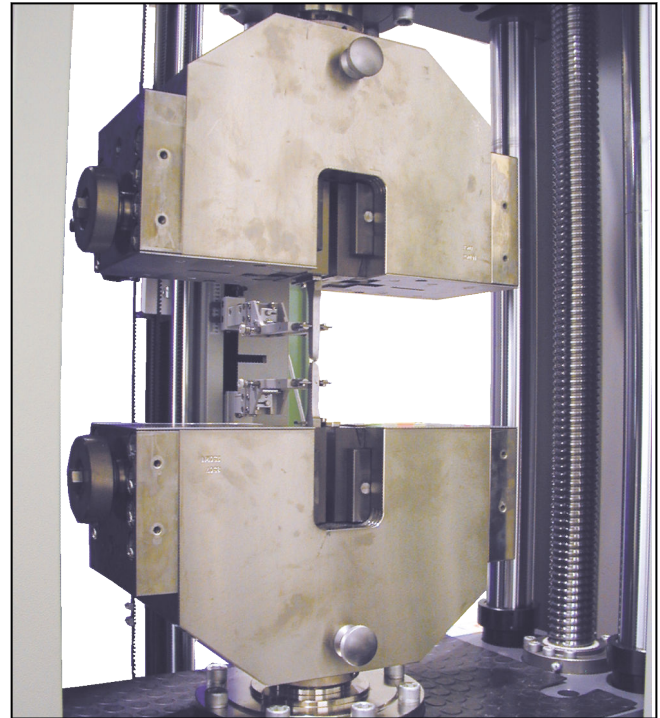

Keilschraub-Probenhalter Typ 8507 manuell, Fmax 250 kN

Anwendungsbereich

- Probenmaterial:
Metall, Kunststoff
- Probenform:
Rund- und Flachproben
- Beanspruchungsart:
Zug

Funktionsbeschreibung

Das Öffnen und Schließen des Keilschraub-Probenhalters sowie das Aufbringen der Schließkraft vor der Prüfung erfolgt über ein Handrad. Durch die abschaltbare Synchronisation ist sowohl symmetrisches als auch asymmetrisches Einstellen der Backen möglich.

Die Spannkraft wird durch Keilwirkung erzielt. Die Spannkraft ist proportional zur Zugkraft. Das Verhältnis ist durch den Keilwinkel festgelegt.

In diesen Probenhalter-Typen ist eine Nut für die Aufnahme des Schiebersystems eingearbeitet.

Diese Probenhalter sind auch als motorische Variante erhältlich.

Vorteile und Merkmale

- Durch die abschaltbare Synchronisation können sowohl symmetrische als auch asymmetrische Proben geprüft werden (geklebte Proben, Zugscherproben, ...).
- Schnelles und einfaches Einlegen und Spannen der Probe wird durch die ergonomische und offene Bauform ermöglicht.
- Ändert sich die Anwendung, können die Backen schnell und einfach ohne Werkzeug gewechselt werden. Die Backen werden dabei automatisch zentriert.
- Der Probenhalter lässt sich in der Temperierkammer leicht bedienen und erreicht durch seine geringe Masse schnell die Prüftemperatur.
- präzise Prüfergebnisse bei gleichzeitig hoher Taktzahl durch die einstellbaren Probenanschlüsse für Flachproben
- Sparen Sie Zeit, indem Sie kleine Probenhalter und Prüfwerkzeuge schnell und einfach über Schiebersystem an große Probenhalter adaptieren. Durch die präzise Ausrichtung werden sichere Prüfergebnisse gewährleistet.

PI 551 0319

Produktinformation

Keilschraub-Probenhalter Typ 8406 F_{max} 50 kN, Typ 8506 F_{max} 100 kN, 150 kN und Typ 8507, F_{max} 250 kN, manuell

Technische Daten

Artikel-Nr. Typ	1091222 ¹⁾ 8406	1097236 ¹⁾ 8506	1097237 ¹⁾ 8506	1097238 ¹⁾ 8507	
Funktionsprinzip/Kennzeichen	mechanisches Öffnen/Schließen				
Prüfkraft F _{max}	50	100	150	250	kN
Maße					
Höhe	146	176	176	252	mm
Breite	385	371	416	522	mm
Tiefe	115	115	140	158	mm
Tiefe mit Anschlagleiste	135	135	159	-	mm
Klemmfläche					
Höhe	80	80	80	100/120	mm
Breite	60	60	60	80	mm
Klemmen der Probe	Die Probe muss über mindestens 1/2 der Backenhöhe geklemmt sein.				
Klemmweg	8	8	8	8	mm
Probenmaße					
Flachprobe, Dicke	0 ... 42	0 ... 42	0 ... 42	0 ... 64	mm
Rundprobe, Ø	4 ... 30	4 ... 30	4 ... 30	4 ... 80	mm
Gewicht je Probenhalter, ca.	37	44	49	108	kg
Anschluss, Bolzen	Ø 36	Ø 60	Ø 60	Ø 60	mm
Umgebungstemperatur	-55 ... +250 ²⁾	-55 ... +250 ²⁾	-55 ... +250 ²⁾	-55 ... +250 ²⁾	°C
Lieferumfang	2	2	2	2	Stück

1) Empfohlen und freigegeben für die Dehngeschwindigkeitsregelung nach den Normen DIN EN ISO 6892-1:2009 und ASTM E 8 – 09

2) Evtl. wird der Temperaturbereich durch einen kleineren Temperaturbereich der Backen eingeschränkt.

CTA: 29570 29572

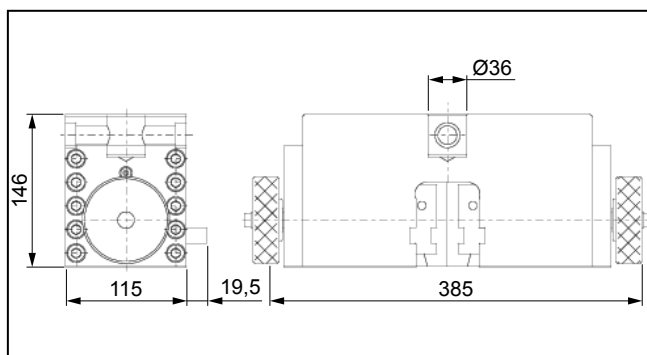

Keilschraub-Probenhalter Typ 8406, manuell, F_{max} 50 kN, Übersicht

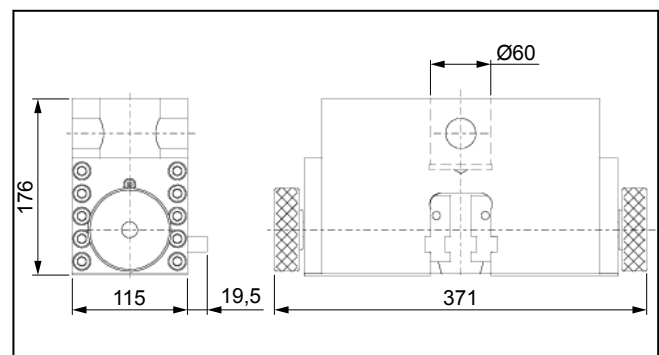

Keilschraub-Probenhalter Typ 8506, manuell, F_{max} 100 kN, Übersicht

Produktinformation

Keilschraub-Probenhalter Typ 8406 Fmax 50 kN, Typ 8506 Fmax 100 kN, 150 kN und Typ 8507, Fmax 250 kN, manuell

CTA: 29574 29576

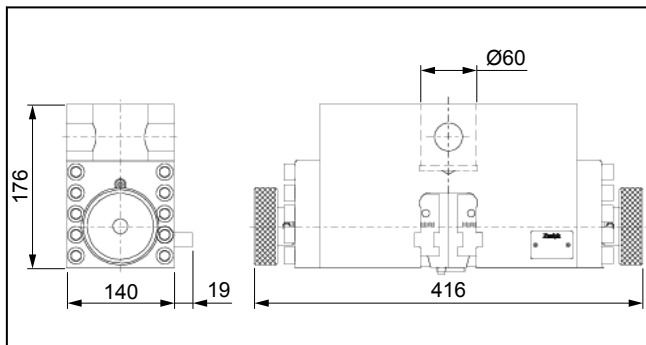

Keilschraub-Probenhalter Typ 8506 manuell, Fmax 150 kN Übersicht

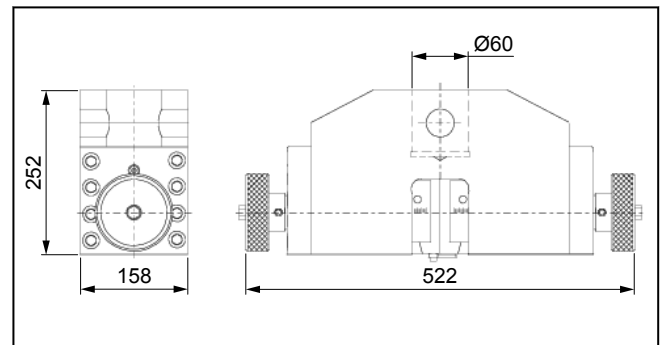

Keilschraub-Probenhalter Typ 8507 manuell, Fmax 250 kN, Übersicht

Erforderliches Zubehör

Flachbacken für Typ 8406 / 8506

Anwendungsbe- reich	Ausführung	Probenmaße		Klemmfläche		Umge- bungs- tempe- ratur [°C]	Härte	Artikel- Nr.
		Flach- probe, Dicke [mm]	Rund- probe, Ø [mm]	Höhe [mm]	Breite [mm]			
Metall, Holz, faser- verstärkte Kunststoffe	Stahl, Schr ¹⁾ 0,4	0 ... 42	1 ... 4	80	60	-70 ... +250	61 HRC	316903
Metall, Holz, faser- verstärkte Kunststoffe	Stahl, Schr ¹⁾ 0,75	0 ... 42	2 ... 4	80	60	-70 ... +250	61 HRC	316905
Metall, Holz, faser- verstärkte Kunststoffe	Stahl, Schr ¹⁾ 1,25	0 ... 42	-	80	60	-70 ... +250	61 HRC	316907
Klemmpfindliches Material	Stahl, diamant- beschichtet	0 .. 30	0 ... 13	80	60	-15 ... +80	-	317388
Hochfeste Drähte, glasfaserverstärkte Kunststoffe, Kohlefa- serwerkstoffe	Hartmetall, Pr ²⁾ 0,7 mm	0 ... 13	1 ... 8	45	30	-40 ... +250	1250 HV	317392 ³⁾
Harte Metalle	Hartmetall, Pr ²⁾ 0,7 mm	0 ... 13	1 ... 8	70	34	-70 ... +250	1250 HV	318643 ⁴⁾

1) Schr = Schuppenraster

2) Pr = Pyramidenraster

3) Hierzu erforderlich: Backenaufnahme Pr 0,7 mm, Klemmfläche 45 x 30 mm

4) Hierzu erforderlich: Backenaufnahme

Produktinformation

Keilschraub-Probenhalter Typ 8406 Fmax 50 kN, Typ 8506 Fmax 100 kN, 150 kN und Typ 8507, Fmax 250 kN, manuell

Prismenbacken für Typ 8406 / 8506 (1 x erforderlich)

Lieferumfang: 1 Satz (= 4 Stück)

Anwendungsbereich	Ausführung	Probenmaße Rundprobe, Ø [mm]	Klemmfläche Länge [mm]	Umgebungstemperatur [°C]	Härte	Artikel-Nr.
Rundproben: Metall, Holz, faserverstärkte Kunststoffe	Stahl, Szr ¹⁾ 1,5	4 ... 10	80 ²⁾	-70 ... +250	61 HRC	316913
Rundproben: Metall, Holz, faserverstärkte Kunststoffe	Stahl, Szr ¹⁾ 1,5	10 ... 30	80 ²⁾	-70 ... +250	61 HRC	316915

1) Szr = Sägezahnraster

2) Prismenbacken (mit V-Nut), daher hier Angabe der Klemmlänge

Backenaufnahme für Typ 8406 / 8506

Beschreibung	Artikelnummer
Backenaufnahme zu Hartmetall-Backen Pr 0,7 mm, 45 x 30 mm (1 Satz = 4 Stück) ¹⁾	317390
Backenaufnahme zu Hartmetall-Backen Pr 0,7 mm, inkl. Probenanschläge, 70 x 34 mm (1 Satz = 4 Stück)	318645

1) F_{max} 50 kN

Flachbacken für Typ 8507

- 1 x erforderlich (alternativ 1 x Prismenbacken)
- Lieferumfang. 1 Satz (= 4 Stück)

Anwendungsbereich	Ausführung	Probenmaße Flachprobe, Dicke [mm]	Klemmfläche		Umgebungstemperatur [°C]	Härte	Artikel-Nr.
			Höhe [mm]	Breite [mm]			
Metall, Holz, faserverstärkte Kunststoffe	Stahl, Schr ¹⁾ 0,4	0 ... 64	100	80	-70 ... +250	61 HRC	318602
Metall, Holz, faserverstärkte Kunststoffe	Stahl, Schr ¹⁾ 0,75	0 ... 64	100	80	-70 ... +250	61 HRC	318604
Metall, Holz, faserverstärkte Kunststoffe	Stahl, Schr ¹⁾ 1,25	0 ... 64	100	80	-70 ... +250	61 HRC	318606
Klemmempfindliches Material	Stahl, diamantbeschichtet	0 ... 64	100	80	-70 ... +250	-	318608
Harte Metalle	Hartmetall, Pr ²⁾ 0,7 mm	0 .. 48	80	50	-70 ... +250	1250 HV	320034 ³⁾

1) Schr = Schuppenraster

2) Pr = Pyramidenraaster

Produktinformation

Keilschraub-Probenhalter Typ 8406 Fmax 50 kN, Typ 8506 Fmax 100 kN, 150 kN und Typ 8507, Fmax 250 kN, manuell

3) Hierzu erforderlich: Backenaufnahme

Prismenbacken (mit V-Nut) für Typ 8507

- 1 x erforderlich (alternativ 1 x Flachbacken)
- Lieferumfang: 1 Satz (= 4 Stück)

Anwendungsbereich	Ausführung	Probenmaße Rundprobe, Ø [mm]	Klemmfläche Länge [mm]	Umgebungstemperatur [°C]	Härte	Artikel-Nr.
Rundproben: Metall, Holz, faserverstärkte Kunststoffe	Stahl, Szr ¹⁾ 1,5	4 ... 10	100 ²⁾	-70 ... +250	61 HRC	318610
Rundproben: Metall, Holz, faserverstärkte Kunststoffe	Stahl, Szr ¹⁾ 1,5	10 ... 30	100 ²⁾	-70 ... +250	61 HRC	318612
Rundproben: Metall, Holz, faserverstärkte Kunststoffe	Stahl, Szr ¹⁾ 1,5	30 ... 60	100 ²⁾	-70 ... +250	61 HRC	318614
Rundproben: Metall, Holz, faserverstärkte Kunststoffe	Stahl, Szr ¹⁾ 1,5	40 ... 80	120 ²⁾	-70 ... +250	61 HRC	318616
Rundproben: Harte Metalle	Hartmetall, Pr ³⁾ 0,7 mm	4 ... 10/ 10 ... 30	80 ²⁾	-70 ... +250	1250 HV	325572 4 ⁵⁾

- 1) Szr = Sägezahnraster
 2) Prismenbacken (mit V-Nut), daher hier Angabe der Klemmlänge
 3) Pr = Pyramidenraster
 4) Lieferumfang: 8 Stück
 5) Hierzu erforderlich: Backenaufnahme

Backenaufnahme für Typ 8507

Beschreibung	Artikelnummer
Backenaufnahme für Hartmetall-Backen, Pr 0,7 mm, inkl. Probenanschläge	320036
Backenaufnahme für Hartmetall-Backen, Pr 0,7 mm, für Rundproben,	325573

Optionales Zubehör

Anschlusssteile Typ 8406 / Typ 8506

Beschreibung	Artikelnummer
Anschlussschieber mit Gewinde M28 x 1,5 für Anschluss von Anschlussbolzen mit Ø 8, 20, 36 mm oder Kraftaufnehmer; Zentrierung Ø 30 H7 für den Anschluss der Aufnahmeeinheit, des Aufnahmeflansches oder des Anschlussbolzens Ø 60 mm, Lieferumfang: 2 Stück	320252
Anschlussschieber zur Kalibrierung des Kraftaufnehmers, Fmax 100 kN, mit Bohrung Ø 64/48 mm, Lieferumfang: 2 Stück	029093

Produktinformation

Keilschraub-Probenhalter Typ 8406 Fmax 50 kN, Typ 8506 Fmax 100 kN, 150 kN und Typ 8507, Fmax 250 kN, manuell

Anschlusssteile Typ 8507

Beschreibung	Artikelnummer
Anschlusskeile mit Gewinde M28x1,5 für Anschluss von Anschlussbolzen mit Ø 8, 20, 36 mm oder Kraftaufnehmer sowie Zentrierung Ø 30 H7 für den Anschluss der Aufnahmeeinheit, des Aufnahmeflansches oder des Anschlussbolzens Ø 60 mm. Lieferumfang: 2 Stück	318600
Anschlussbolzen Ø 60 mm nur in Verbindung mit Anschlusskeile. Für den Anschluss von weiterem Zubehör. Lieferumfang: 1 Stück	314062

Aufnahmeeinheit und Aufnahmeflansch Typ 8406 / Typ 8506 / Typ 8507

Beschreibung	Artikelnummer
Aufnahmeeinheit zum Anschluss von Biegetischen, Biegefinnenhalter und Druckvorrichtungen	314058
Aufnahmeflansch (Fmax 250 kN) zum Anschluss von Biegetischen	314060