

Produktinformation

Umlenk-Probenhalter Typ 8397 Fmax 10 kN, pneumatisch

CTA: 40174 33369

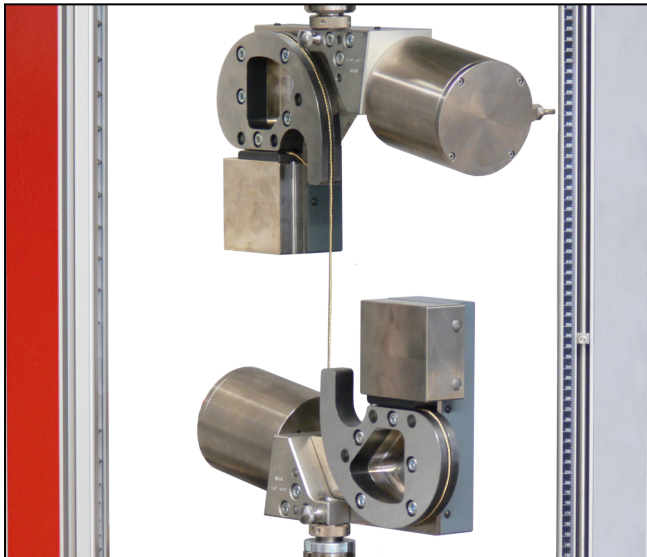

Umlenk-Probenhalter für Stahlreifencorde nach BISFA Typ 8397, Fmax 10 kN

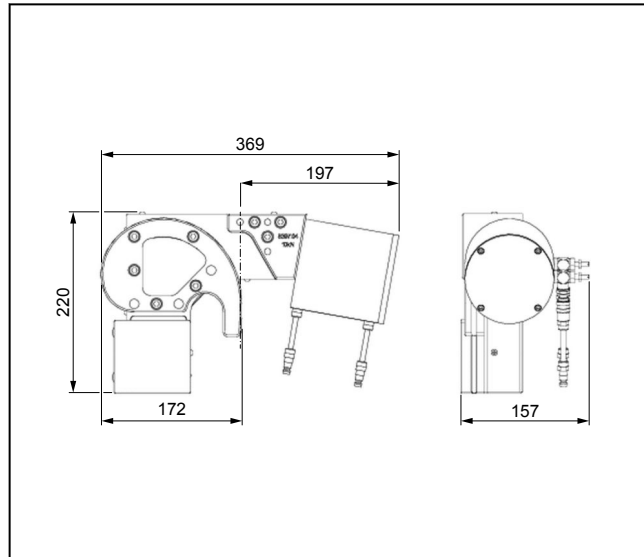

Umlenk-Probenhalter für Stahlreifencorde nach BISFA Typ 8397 Fmax 10 kN, Übersicht

Anwendungsbereich

- Probenmaterial:
Metall, Kunststoff, Textil
- Probenform:
Garn, Cord, Multifilamente, Rovings
- Beanspruchungsart:
Zug
- Norm:
nach BISFA 2002

Funktionsbeschreibung

Der Pneumatik-Probenhalter für Garn und Reifencord ist ein einseitig schließender Probenhalter zum Klemmen von fadenförmigen Zugproben.

Der Probenhalter ist speziell für Stahlreifencorde nach BISFA geeignet.

Die Kraftabbaukurve mit 270° Umlenkung baut die Zugkraft schonend vor der Klemmung ab. Durch die pneumatische Klemmung ist die Spannkraft konstant und kann leicht und reproduzierbar eingestellt werden. Die Probe wird sicher gehalten, Klemmbrüche werden vermieden.

In die Kraftabbaukurve und in die Grundeinheit ist eine Rille zur Fadenführung eingearbeitet. Die Probe lässt

sich somit komfortabel und schnell in Zugachse positionieren.

Der Spanndruck des Probenhalters kann über eine Pneumatik-Steuereinheit und optional über die Prüfsoftware testXpert III, stufenlos und reproduzierbar eingestellt werden. Dadurch ist ein sicheres Klemmen unterschiedlichster Materialien gewährleistet. Das Öffnen und Schließen des Probenhalters erfolgt über Tasten an der Prüfmaschine. Zusätzlicher Bedienkomfort kann über die optionale Pedaleinheit oder Maschinenfernbedienung erzielt werden.

Vorteile und Merkmale

- Sichere Prüfergebnisse durch ein sicheres Halten der Probe auch bei schwindenden Probekörpern.
- Hoher Probendurchsatz durch schnelles Einlegen und exaktes Zentrieren der Probe mittels Einlegehilfe und Führungsrille.
- Einfacher und schneller Probenwechsel mit zwei Händen durch die Bedienung der Probenhalter mittels Fußsteuereinheit.
- Die Kraftabbaukurve sorgt für sanftes Spannen ohne Klemmbrüche.
- Die symmetrische Gewichtsverteilung des Probenhalters sorgt für eine exakte Kraftmessung.

Produktinformation

Umlenk-Probenhalter Typ 8397 Fmax 10 kN, pneumatisch

Technische Daten

Typ	8397	
Artikel-Nr.	1106818	
Funktionsprinzip/Kennzeichen	pneumatisch, einseitig schließend	
Prüfkraft F _{max}	10	kN
Spannkraft bei 6 bar	30	kN
Spannkraft bei 10 bar	50	kN
Betriebsdruck	1 ... 10	bar
Maße		
Höhe	220	mm
Breite	369	mm
Tiefe	113	mm
Tiefe mit Anschlusseinheit	139	mm
Öffnungsweite, max. mit Backen	5	mm
Anschluss, Bolzen	Ø 20	mm
Gewicht je Probenhalter, ca.	12,5	kg
Umgebungstemperatur	+10 ... +35	°C
Lieferumfang	2	Stück
Beinhaltete Kraftabbaukurve		
Länge je Kraftabbaukurve	330	mm
Umlenkung	270	°
Beinhaltete Backen		
Oberfläche	Stahl, glatt, gehärtet	
Länge	60	mm
Härte	58 HRC	

Erforderliches Zubehör

Pneumatik-Schläuche (1x erforderlich)

Beschreibung	Artikelnummer
Set Pneumatik-Schläuche zum Anschluss für ein Paar Pneumatik-Probenhalter an eine Pneumatik-Steuereinheit	1112640

Pneumatik-Steuereinheit

siehe Kap. 4.6. Zubehör